



TECHNICKÝ MANUÁL

CARPORT ARTOSI



Obsah

Označení výrobku CE.....	3
CARPORT ARTOSI – Základní specifikace	5
Barevné provedení.....	6
Definice	7
Odolnost proti vodě	7
Odolnost proti větru.....	7
Odolnost proti sněhu.....	7
Standardní rozměry.....	7
Zástavbové rozměry.....	8
Délková roztažnost	8
Tolerance rozměrů	8
Orientační hmotnost carportu	9
CARPORT ARTOSI – Technická specifikace.....	10
Polykarbonát.....	10
Polykarbonát – Nosnost 150kg/m ²	11
Polykarbonát – Nosnost 110kg/m ²	12
Trapez	13
Trapez – Nosnost 200kg/m ²	14
Trapez – Nosnost 150kg/m ²	15
Trapez – Nosnost 110kg/m ²	16
Kotvení rámu.....	17
Stojky – patky	19
Odvodňovací systém	21
Odtoky stojkou.....	22
Osvětlení.....	23
Volitelné příslušenství.....	25
Údržba a bezpečnostní pokyny	26

ISOTRA *Quality*

Značka symbolizující mnohaletou tradici, nevyčísitelné investice do vlastního vývoje, používání kvalitních materiálů, technologickou vyspělost, spolehlivou práci stovek zaměstnanců a mnoho dalších parametrů, které tvoří jeden celek – finální výrobek společnosti ISOTRA.

PROHLÁŠENÍ O VLASTNOSTECH číslo 01/2023

Výrobek – identifikační kód typu	Carport Artosi
Typové označení	2-01819-XXXX-A
Zamýšlené použití	Přístřešek
Výrobce	ISOTRA a.s. Bílovecká 2411/1 746 01 Opava Česká republika IČO: 47679191
Zplnomocněný zástupce	Nebyl ustanoven
Systém posuzování a ověřování stálosti vlastností	2+
Oznámený subjekt	Technický a zkušební ústav stavební Praha, s. p., Prosecká 811/76a, 190 00 Praha, č. OS 1020 Certifikát (Osvědčení) SŘV č. 1020-CPR-305/2011

Vlastnosti uvedené v prohlášení: (dle tabulky ZA.1 EN 1090-1:2009+A1:2011)

Základní vlastnosti	Hodnota vlastnosti	Harmonizovaná tech. Specifikace
Tolerance a geometrické údaje	podle EN 1090-2, -3 a příslušné výrobní dokumentace	4.2 a 5.3 EN 1090-1:2009+A1:2011
Svařitelnost	ocel EN 10025-2 - S235JRC+N ocel EN 10219-1 - S235JRH ocel EN 10111 - DD11	4.3 a 5.4 EN 1090-1:2009+A1:2011
Lomová houževnatost Rázová únosnost	JR = 27J při +20°C	4.4 a 5.5 4.8 a 5.10 EN 1090-1:2009+A1:2011
Reakce na oheň	třída A1	4.6 a 5.8 EN 1090-1:2009+A1:2011
Uvolňování kadmia	NPD	4.7 a 5.9 EN 1090-1:2009+A1:2011
Vyřazování radioaktivity	NPD	4.7 a 5.9 EN 1090-1:2009+A1:2011
Trvanlivost	NPD	4.9 a 5.11 EN 1090-1:2009+A1:2011
Únosnost	Statický výpočet 2211-09 000 001 ze dne 1/2023	4.5.1, 4.5.2 a 5.6.2 EN 1090-1:2009+A1:2011
Deformace v mezním stavu použitelnosti		4.5.5 EN 1090-1:2009+A1:2011
Únavová pevnost		4.5.1, 4.5.3 a 5.6.2 EN 1090-1:2009+A1:2011

Vlastnosti výrobku jsou ve shodě s vlastnostmi uvedenými v tabulce.

Toto prohlášení o vlastnostech (shoda s dodanou specifikací dílce) se vydává na výhradní odpovědnost výrobce.

Jméno výrobce: ISOTRA a.s. Ostrava dne 15.11.2023

	
OS 1020 ISOTRA a.s. Sídlo: CZ, Opava, Bílovecká 2411/1 Výrobna: CZ, Opava, Bílovecká 2411/1 IČ: 47679191 1020-CPR-070063765 23 EN 1090-1:2009+A1:2011 Carport Artosi – 2-01819-XXXX-A PROHLÁŠENÍ O VLASTNOSTECH číslo 01/2023	
Tolerance a geometrické údaje	podle EN 1090-2, -3 a příslušné výrobní dokumentace
Svařitelnost	ocel EN 10025-2 - S235JRC+N ocel EN 10219-1 - S235JRH ocel EN 10111 - DD11
Lomová houževnatost	JR = 27J při +20°C
Reakce na oheň	třída A1
Uvolňování kadmia	NPD
Vyřazování radioaktivity	NPD
Trvanlivost	NPD
Konstrukční charakteristiky: Návrh: výkres 2-01819-XXXX-0 Výroba: Podle výkresu 2-01819-XXXX-0 - PŘÍSTŘEŠEK ARTOSI třída provedení EXC 2	

CARPORT ARTOSI



- ▲ Vlastní vývoj a výroba
- ▲ Čistý a elegantní design
- ▲ Carport je vyráběn s vysokou přesností
- ▲ Možnost umístit stojky mimo rohy carportu
- ▲ Tři typy provedení zastřešení – polykarbonátová deska, trapézový plech, rám bez střechy
- ▲ Možnost LED osvětlení podél celého obvodu carportu
- ▲ Možnost instalace screenových rolet nebo posuvných stěn
- ▲ Odolnost proti větru – třída 6

CARPORT ARTOSI

Základní specifikace

Rám s polykarbonátovou střechou

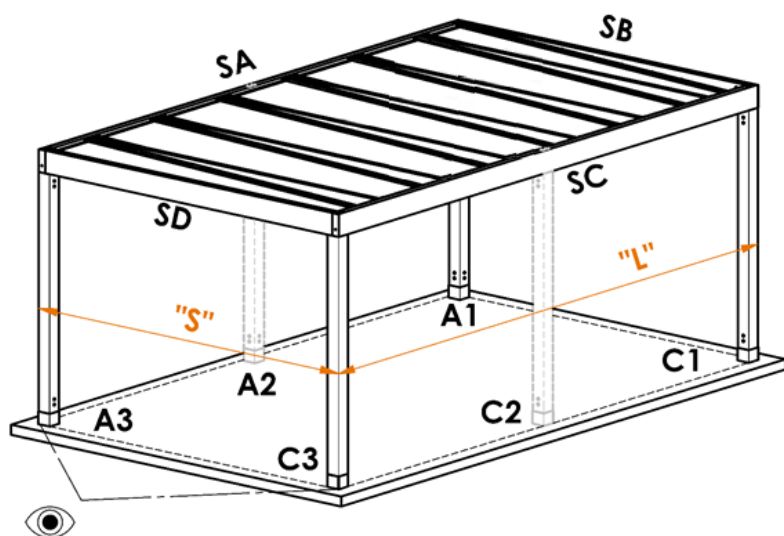

- SA, SC – Obvodový rám – Délkový
- SB, SD – Obvodový rám – Šířkový
- A1, A3, C1, C3 – Stojky rohové
- A2, C2 – Stojky dodatečné
- „S” – Největší šířka carportu
- „L” – Největší délka carportu
- 👁 – Směr pohledu na carport

Rám s trapézovou střechou

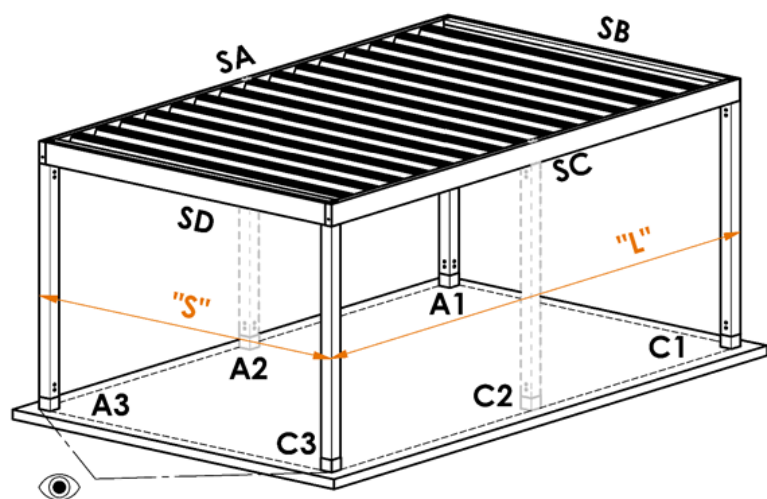

- SA, SC – Obvodový rám – Délkový
- SB, SD – Obvodový rám – Šířkový
- A1, A3, C1, C3 – Stojky rohové
- A2, C2 – Stojky dodatečné
- „S” – Největší šířka carportu
- „L” – Největší délka carportu
- 👁 – Směr pohledu na carport

Rám bez střechy (ROOFLESS)

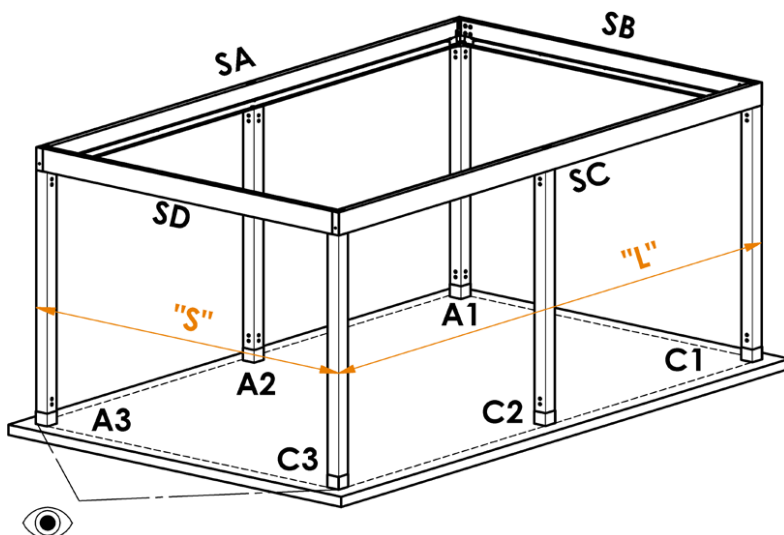

- SA, SC – Obvodový rám – Délkový
- SB, SD – Obvodový rám – Šířkový
- A1, A3, C1, C3 – Stojky rohové
- A2, C2 – Stojky dodatečné
- „S” – Největší šířka carportu
- „L” – Největší délka carportu
- 👁 – Směr pohledu na carport

Barevné provedení Rám carportu

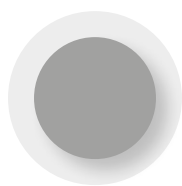

RAL 9006

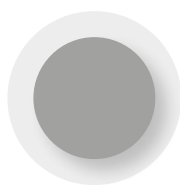

RAL 9006 S

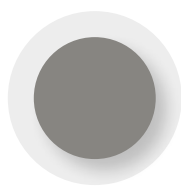

RAL 9007

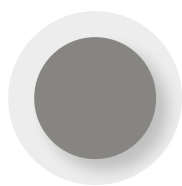

RAL 9007 S



RAL 9010 M



RAL 9010 S



RAL 7016 M



RAL 7016 S



RAL 8014 M



RAL 8014 S



DB 702



DB 703

RAL 9006 světle stříbrná
RAL 9006S světle stříbrná struktura
RAL 9007 stříbrná
RAL 9007S stříbrná struktura
RAL 9010M bílá matná
RAL 9010S bílá struktura

RAL 7016M antracitově šedá matná
RAL 7016S antracitově šedá struktura
RAL 8014M hnědá matná
RAL 8014S hnědá struktura
DB 702 perleťově světle šedá
DB 703 perleťově tmavě šedá

POZN.: Ostatní barvy RAL na vyžádání za příplatek.

Polykarbonátová střecha



Tloušťka 16mm, 2 stěny,
antracit

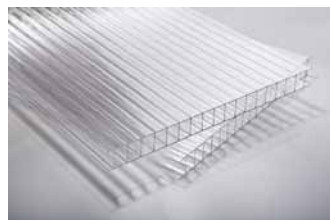

Tloušťka 16mm, 2 stěny,
čirá



Tloušťka 16mm, 7 stěny,
opál

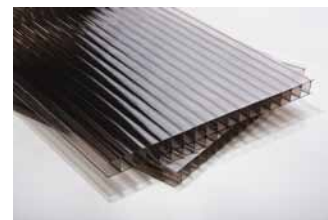

Tloušťka 16mm, 2 stěny,
bronz

Trapézová střecha

Ocelový plech tloušťky 1 mm. Oboustranně pozinkovaný. Oboustranná povrchová úprava v odstínu RAL 9006, RAL 7016, RAL 9010.

POZN.: Odstín a povrchová struktura laku trapézového plechu se může lišit od odstínu a povrchové struktury laku konstrukce carportu a není tak důvodem k reklamaci.

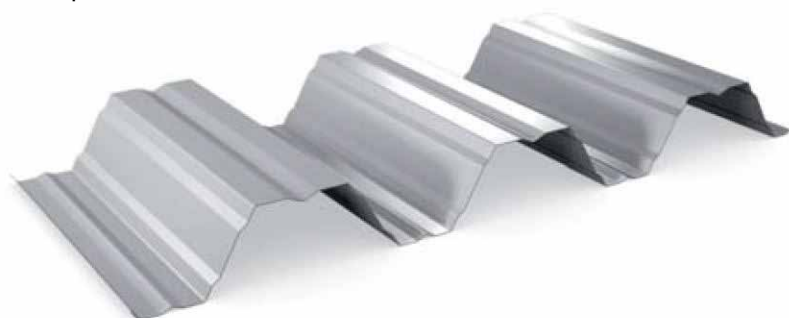

Definice

Carport Artosi je přístřešek s pevnou střechou. Carport je otevřená venkovní konstrukce a není srovnatelná s uzavřenou, tepelně, vodě a větru zcela nepropustnou stavbou. Zvlášť je třeba brát tuto skutečnost na zřetel v případě doplnění boků carportu o screenové rolety či posuvné stěny. Veškeré vybavení umístěné pod carportem musí být vhodné pro venkovní použití.

Dle místních podmínek mohou být carporty považovány za stavbu a v takových případech je nutné řídit se místními zákony a požadavky na tyto stavby.

Výrobce nenese zodpovědnost za nevhodné umístění či nevhodnou konfiguraci carportu pro danou lokalitu.

Výrobce nenese zodpovědnost za důsledky spojené se zapracováním do dalších stavebních prvků.

Odolnost proti vodě

Střecha carportu má mírný sklon. Carport je vybaven celoobvodový okapem. Odtoky vody jsou řešeny ve stojkách carportu.

Carport je schopen odvést množství vody odpovídající dešti o intenzitě viz. tabulka, za předpokladu, že všechny odtoky jsou umístěny na spádové straně střechy

Plocha carpotu [m ²]	Počet odtoků [ks]	Množství odvedené vody [na m ² za 1h]
12	1	50
24	2	50
36	3	50
49	3	30

Carport je otevřená venkovní konstrukce a není zcela vodotěsná.

Při dešti dopadající jednotlivé kapky vody do okapu mohou odštíknout do prostoru pod carportem (vždy záleží na aktuální intenzitě deště a daných povětrnostních podmínkách).

Je třeba brát na vědomí, že při vyšší intenzitě deště může dojít k přetečení okapu, který je umístěný z vnitřní strany carportu.

Vlivem rozdílných teplot nad a pod carportem může za chladného počasí na spodní straně a v konstrukci kondenzovat voda.

V případě umístění carportu v těsné blízkosti sousedních staveb, může docházet k průniku vody mezi carportem a sousední stavbou. Dotěsnění této spáry není součástí výrobku. Výrobce tedy nenese zodpovědnost za způsob a provedení tohoto dotěsnění.

Při použití v solných prostředích a při intenzivnímu působení slaných mlh nebo chemických par (např. bazény, vířivky), se můžou objevit na povrchu nebo ve spojích hliníkových profilů inkrustace či bubliny a také možná povrchová oxidace na nerezových částech pergoly.

Odolnost proti větru

Odolnost carportu proti větru odpovídá dle ČSN 13561 třídě 6 (více než 88 km/h).

Carport je otevřená venkovní konstrukce a není zcela větrutěsná.

Odolnost proti sněhu

Carporty vyrábíme ve více variantách nosností:

- Polykarbonát: 150kg/m², 110kg/m²
- Trapez: 200kg/m², 150kg/m², 110kg/m²

Požadovaná nosnost má vliv na max. výrobitelné rozměry a umístění stojek. Viz. Kapitola Technická specifikace

Výpočet nosnosti střechy počítá s rovnoměrným rozložením sněhu po celé střeše.

Pozor na možné návěje či pád sněhu na carport z okolních objektů.

V případě lokálního přetížení střechy nemusí být uznaná záruka.

Carport je otevřená venkovní konstrukce a není zcela sněhutěsná.

Standardní rozměry

Provedení střechy	Délka L [mm]		Šířka S [mm]		Podchozí výška H [mm]		Garantovaná plocha [m ²]
	min.	max.	min.	max.	min.	max.	max.
Polykarbonátová	1440	7000	1000	5500	500	3000	38,5
Trapézová	1440	7000	1000	6500	500	3000	45,5
Bez střechy (ROOFLESS)	1440	7000	1000	6500	500	3000	45,5

Bližší informace o výrobitelných rozměrech najdete v kapitole Technická specifikace

Zástavbové rozměry

„S“ - šířka přístřešku

„L“ - Délka přístřešku

„H“ - Podchozí výška konkrétní stojky

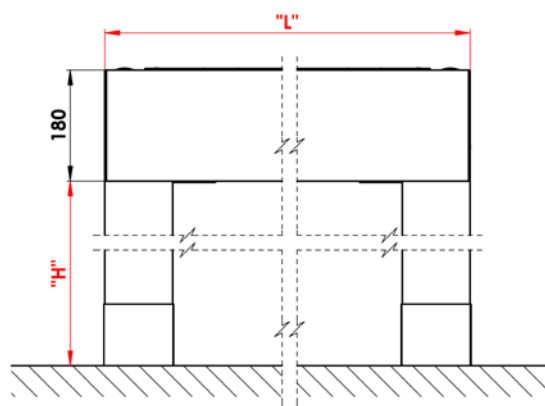
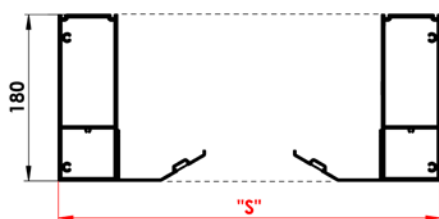

Délková roztažnost

Když se teplota hliníku zvýší, kov se roztáhne. Tento jev se nazývá tepelná expanze. Koeficient tepelné expanze hliníkové slitiny je 23,5 [$\mu\text{m}/(\text{m} \cdot \text{K})$].

Příklad:

Hliníkový profil při teplotě 20 °C měří 7000 mm, zahřeje-li se na teplotu 50 °C – carport ve slunečném dni, bude následně díky tepelné expanzi měřit 7005 mm. Jako výsledek změny teploty hliníku dojde k nárůstu délky v hodnotě +5 mm. Při zástavbě carportu do okolních staveb je důležité vzít v úvahu, že může docházet k rozměrovým změnám carportu s ohledem na okolní teplotu.

Při zaměřování a zástavbě screenových rolet do carportu je důležité vzít v úvahu teplotní roztažnost hliníkového profilu ve vztahu k teplotě okolního prostředí. Doporučujeme zaměřování provádět při okolní teplotě 23 \pm 5°C.

Tolerance rozměrů

Délka	Tolerance	Šířka	Tolerance	Podchozí výška	Tolerance
do 2000 mm	$\pm 2,4$	do 2000 mm	$\pm 2,4$	od 500 mm do 3000 mm	+20/-10 - stavitelná
do 3000 mm	$\pm 2,6$	do 3000 mm	$\pm 2,6$		
do 4000 mm	$\pm 2,8$	do 4000 mm	$\pm 2,8$		
do 5000 mm	± 3	do 4500 mm	± 3		
do 6000 mm	$\pm 3,2$				
do 7000 mm	$\pm 3,4$				

Orientační hmotnost přístřešku

Hodnoty v tabulce jsou uvedené v [kg].

„S“ - šířka přístřešku

„L“ – Délka přístřešku

Trapez

L/S	2000	2500	3000	3500	4000	4500	5000	5500	6000	6500
1004	71	85	99	113	127	141	155	169	182	196
1341	85	101	117	132	148	164	180	196	212	228
1678	98	116	134	152	170	188	205	223	241	259
2015	112	131	151	171	191	211	231	251	271	290
2352	125	147	169	191	212	234	256	278	300	322
2689	138	162	186	210	234	258	282	305	329	353
3026	152	178	203	229	255	281	307	333	359	385
3363	165	193	221	249	277	304	332	360	388	416
3700	178	208	238	268	298	328	358	388	417	447
4037	192	224	256	287	319	351	383	415	447	479
4374	205	239	273	307	341	375	408	442	476	510
4711	219	254	290	326	362	398	434	470	506	541
5048	232	270	308	346	383	421	459	497	535	573
5385	245	285	325	365	405	445	485	524	564	604
5722	259	301	342	384	426	468	510	552	594	635
6059	272	316	360	404	448	491	535	579	623	667
6396	285	331	377	423	469	515	561	606	652	698
6733	299	347	394	442	490	538	586	634	682	730
7000	303	351	399	447	494	542	590	638	686	734

Polykarbonát

L/S	2000	2500	3000	3500	4000	4500	5000	5500
864	58	69	81	93	105	116	128	140
1659	81	96	111	126	142	157	172	187
2454	105	123	142	160	178	197	215	234
3249	128	150	172	194	215	237	259	281
4044	152	177	202	227	252	277	303	328
4839	175	204	232	261	289	318	346	375
5634	198	230	262	294	326	358	390	422
6429	222	257	292	328	363	398	434	469
7000	232	268	304	340	376	412	448	484

CARPORT ARTOSI

Technická specifikace

Polykarbonát

Možnost zástavby

- Volně stojící (na 4 až 6 stojkách)
- Možnost kotvení přes obvodový rám SA / SB / SC / SD k sousední stavbě, bez nutnosti použít stojky na kotvené straně
- Strany SA / SB / SC / SD mohou být obestavěny

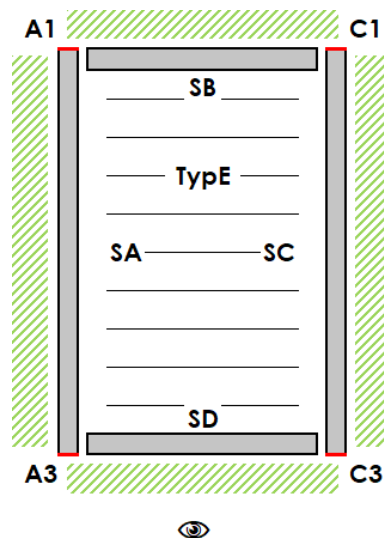
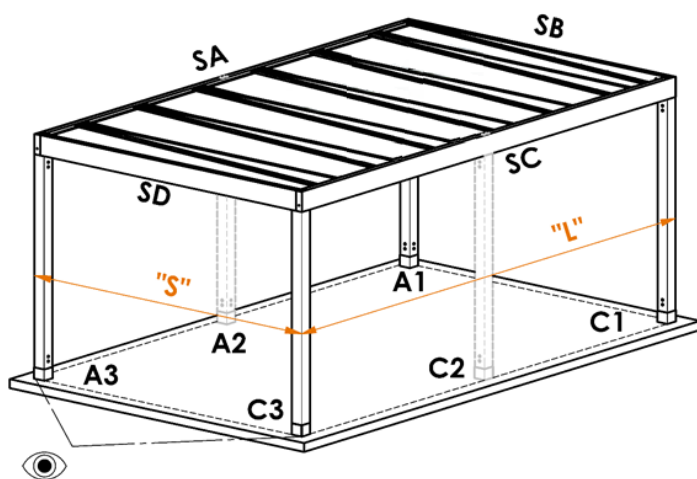

SA, SC – Obvodový rám – Délkový
 SB, SD – Obvodový rám – Šířkový
 A1, A3, C1, C3 – Stojky rohové
 A2, C2 – Stojky dodatečné

„S“ – Největší šířka carportu
 „L“ – Největší délka carportu
 👁 – Směr pohledu na carport

Příklady možných zástaveb carportu s trapézem s ohledem na okolí

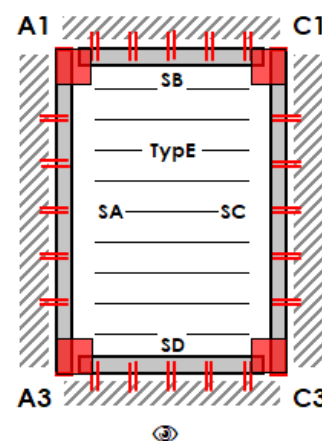
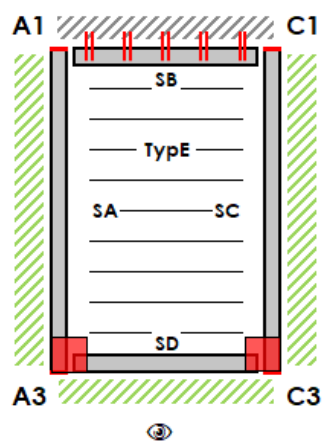
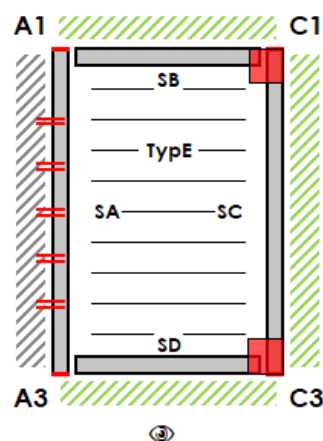
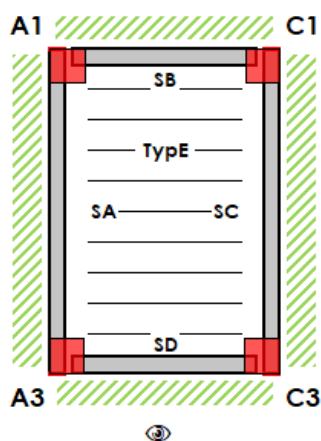

- Kotvená strana: -
- Povinná stojka: A1 / A3 / C1 / C3
- Volitelná stojka: A2 / C2

- Kotvená strana: SA
- Povinná stojka: C1 / C3
- Volitelná stojka: A1 / A2 / A3 / C2

- Kotvená strana: SB
- Povinná stojka: A3 / C3
- Volitelná stojka: A1 / A2 / C1 / C2

- Kotvená strana: SA / SB / SC / SD
- Povinná stojka: -
- Volitelná stojka: A1 / A2 / A3 / C1 / C2 / C3

Polykarbonát – Podmínky pro nosnost 150kg/m²

Nosnost carportu je dána vnějšími rozměry carportu a umístěním stojek. Tyto závislosti jsou zobrazeny na obrázcích níže. Podmínky se dají mezi sebou kombinovat, tzn. Je možné umístit stojky na stranu SA dle obr.1 a na stranu SC dle obr.4

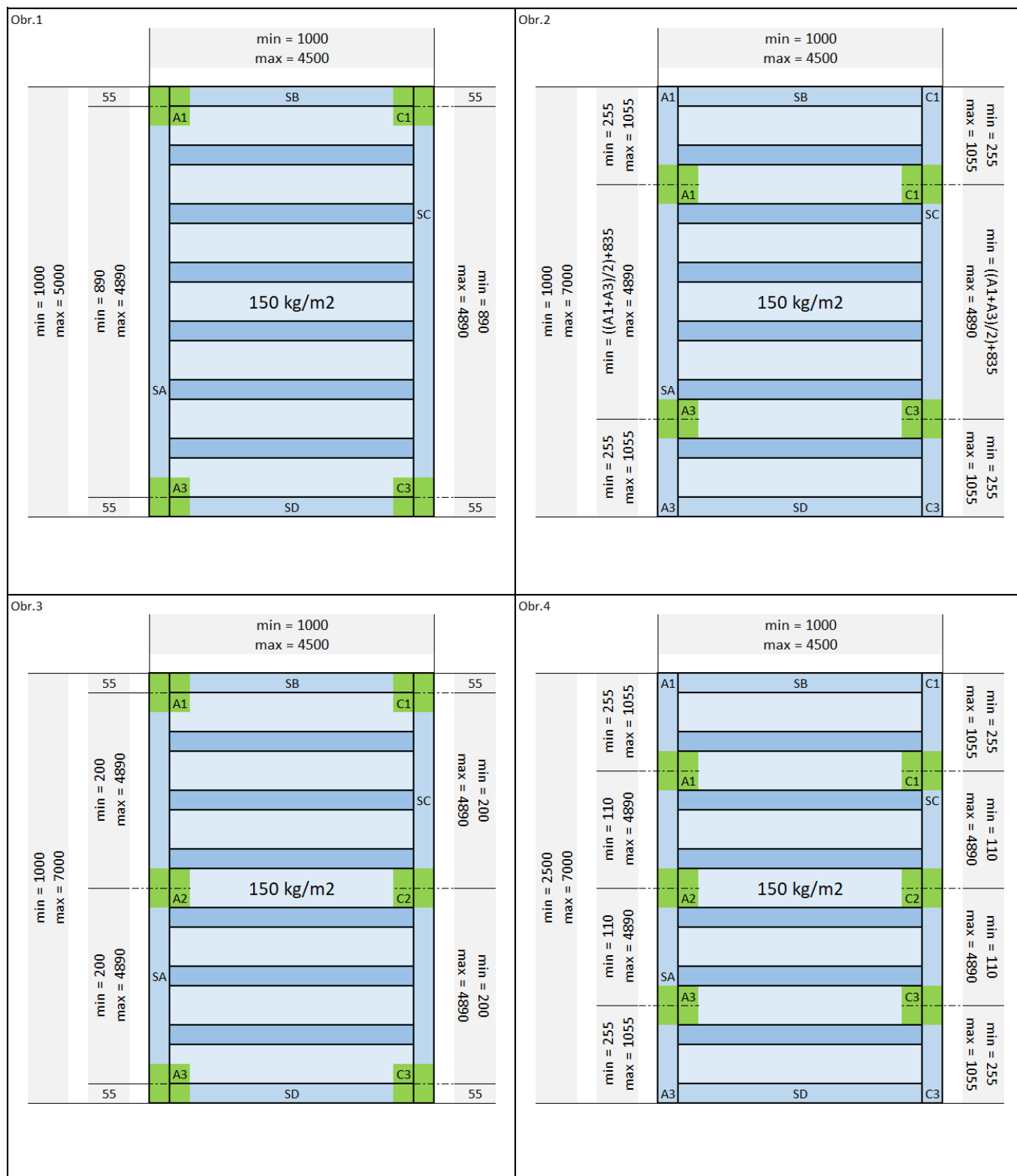

- Stojka A1 – Může být nahrazena kotvením strany SA nebo strany SB
- Stojka A2 – Může být nahrazena kotvením strany SA
- Stojka A3 – Může být nahrazena kotvením strany SA nebo strany SD
- Stojka C1 – Může být nahrazena kotvením strany SC nebo strany SB
- Stojka C2 – Může být nahrazena kotvením strany SC
- Stojka C3 – Může být nahrazena kotvením strany SC nebo strany SD

Polykarbonát – Podmínky pro nosnost 110kg/m²

Nosnost carportu je dána většími rozměry carportu a umístěním stojek. Tyto závislosti jsou zobrazeny na obrázcích níže. Podmínky se dají mezi sebou kombinovat, tzn. Je možné umístit stojky na stranu SA dle obr.1 a na stranu SC dle obr.4

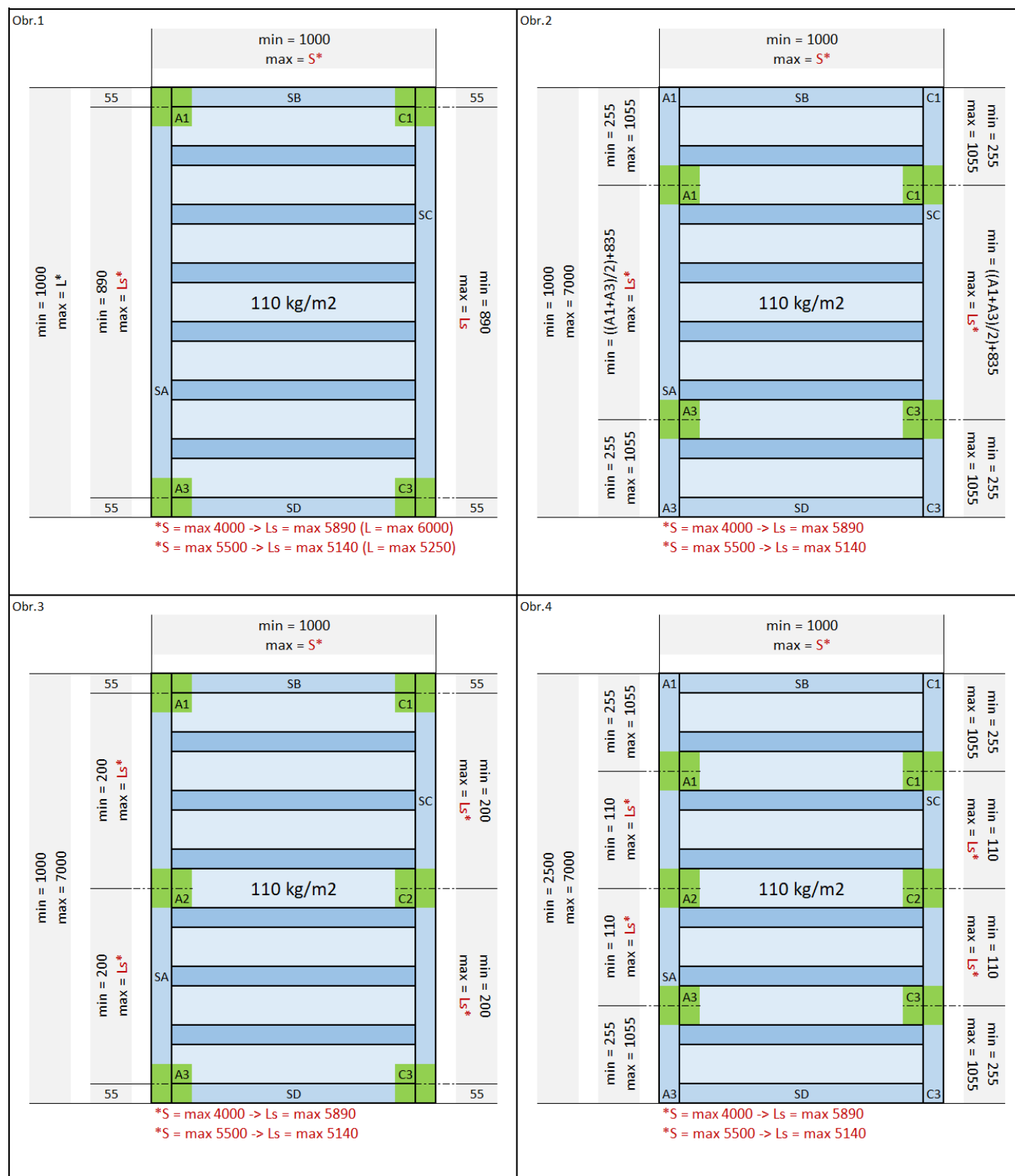

- Stojka A1 – Může být nahrazena kotvením strany SA nebo strany SB
- Stojka A2 – Může být nahrazena kotvením strany SA
- Stojka A3 – Může být nahrazena kotvením strany SA nebo strany SD
- Stojka C1 – Může být nahrazena kotvením strany SC nebo strany SB
- Stojka C2 – Může být nahrazena kotvením strany SC
- Stojka C3 – Může být nahrazena kotvením strany SC nebo strany SD

CARPORT ARTOSI

Technická specifikace

Trapez

Možnost zástavby

- Volně stojící (na 4 až 6 stojkách)
- Možnost kotvení přes obvodový rám SA / SB / SC / SD k sousední stavbě, bez nutnosti použít stojky na kotvené straně
- Strany SA / SB / SC / SD mohou být obestavěny

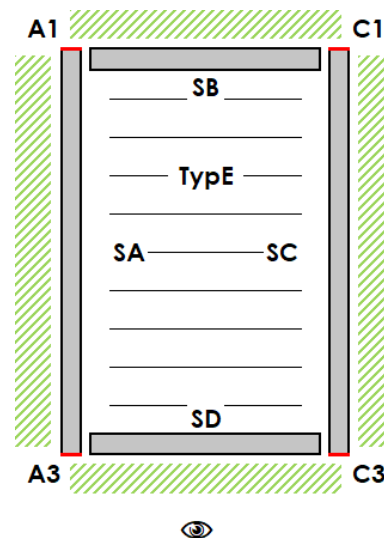
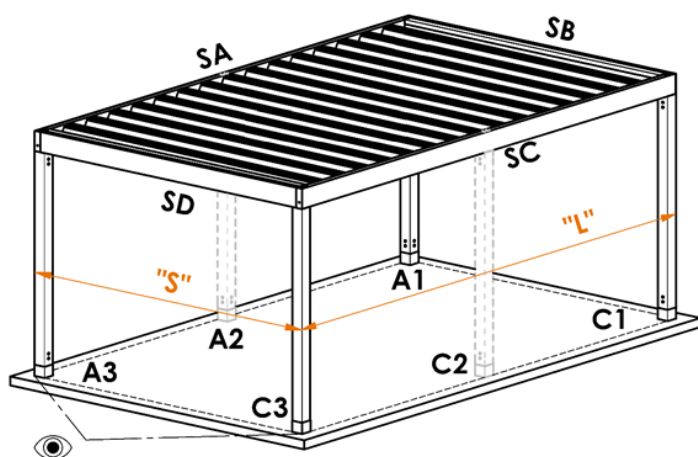

SA, SC – Obvodový rám – Délkový
 SB, SD – Obvodový rám – Šířkový
 A1, A3, C1, C3 – Stojky rohové
 A2, C2 – Stojky dodatečné

„S“ – Největší šířka carportu
 „L“ – Největší délka carportu
 – Směr pohledu na carport

Příklady možných zástaveb carportu s trapezém s ohledem na okolí

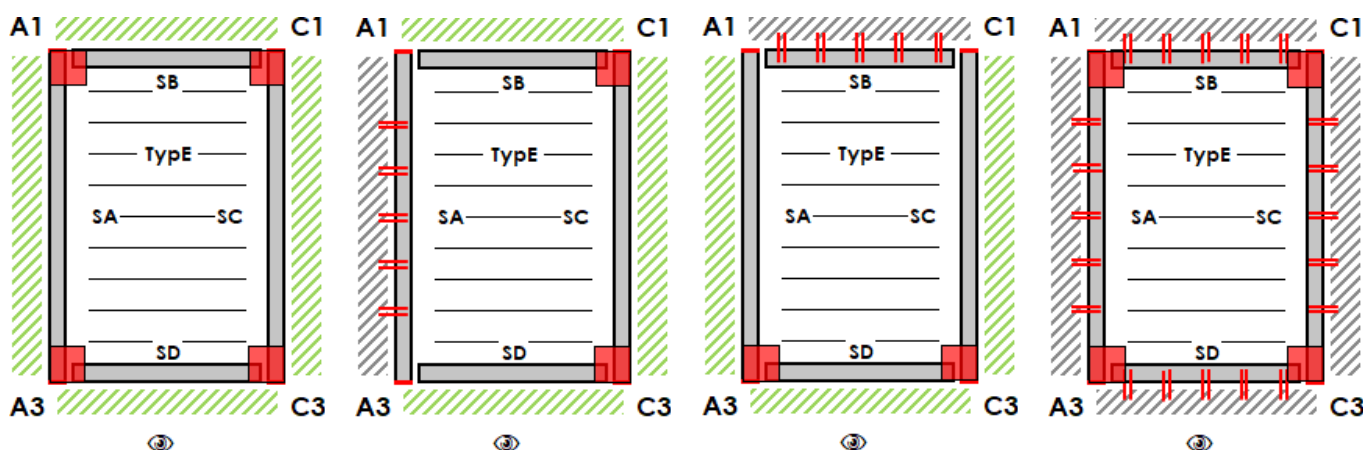

- Kotvená strana: -
- Povinná stojka: A1 / A3 / C1 / C3
- Volitelná stojka: A2 / C2

- Kotvená strana: SA
- Povinná stojka: C1 / C3
- Volitelná stojka: A1 / A2 / A3 / C2

- Kotvená strana: SB
- Povinná stojka: A3 / C3
- Volitelná stojka: A1 / A2 / C1 / C2

- Kotvená strana: SA / SB / SC / SD
- Povinná stojka: -
- Volitelná stojka: A1 / A2 / A3 / C1 / C2 / C3

Trapez – Podmínky pro nosnost 150kg/m²

Nosnost carportu je dána vnějšími rozměry carportu a umístěním stojek. Tyto závislosti jsou zobrazeny na obrázcích níže. Podmínky se dají mezi sebou kombinovat, tzn. Je možné umístit stojky na stranu SA dle obr.1 a na stranu SC dle obr.4

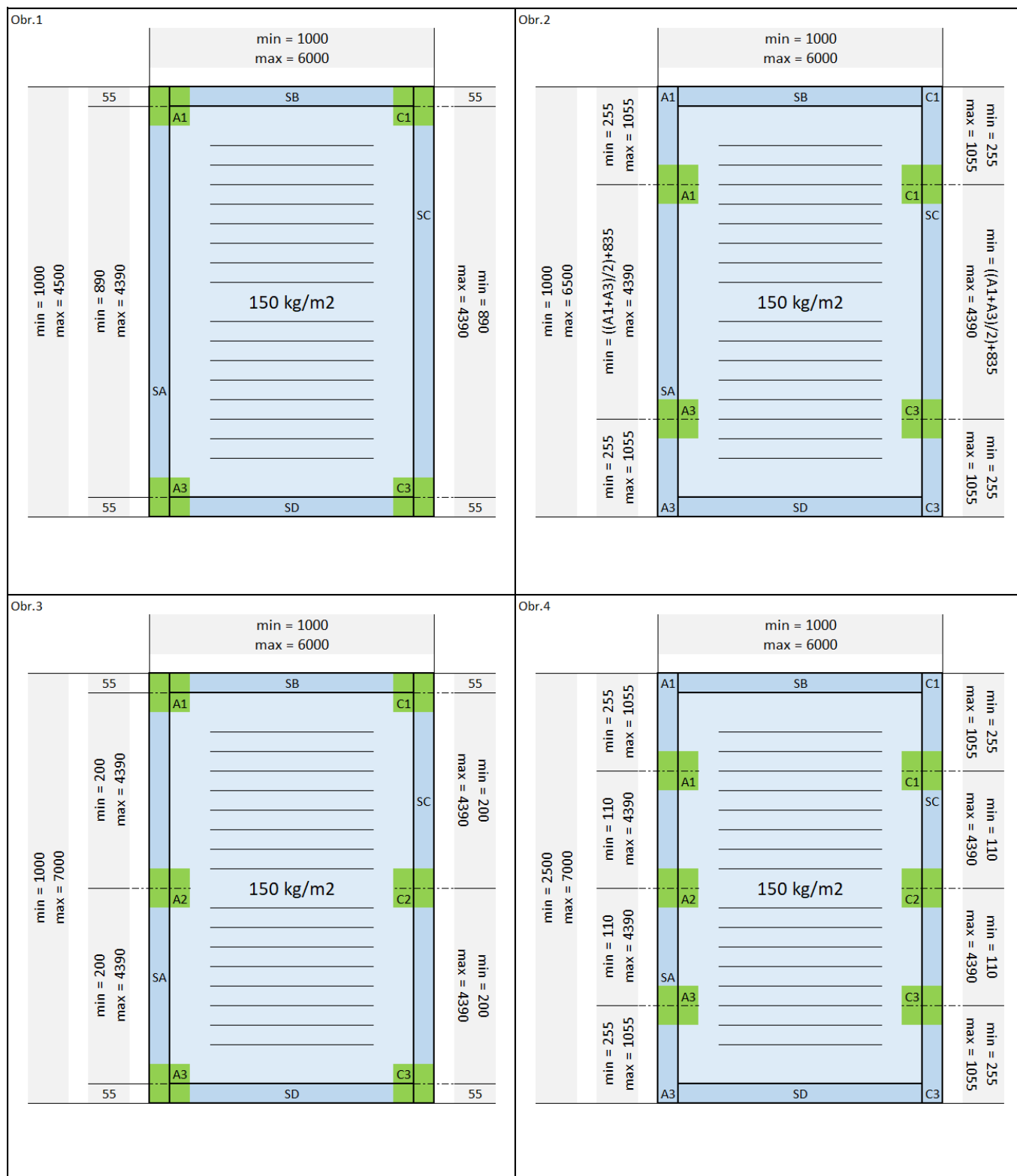

- Stojka A1 – Může být nahrazena kotvením strany SA nebo strany SB
- Stojka A2 – Může být nahrazena kotvením strany SA
- Stojka A3 – Může být nahrazena kotvením strany SA nebo strany SD
- Stojka C1 – Může být nahrazena kotvením strany SC nebo strany SB
- Stojka C2 – Může být nahrazena kotvením strany SC
- Stojka C3 – Může být nahrazena kotvením strany SC nebo strany SD

Kotvení rámu

Kotvením rámu se rozumí nosné uchycení rámu pergoly přes kotevní otvory do okolní nosné konstrukce. Pergola je, při požadavku, dodávána s předvrtanými kotevními otvory.

Aby bylo kotvení rámu pergoly považováno za nosné je potřeba zvolit takový kotevní materiál, který je vhodný pro použití na nosné konstrukce a je dostatečně dimenzován pro přenesení zátěžových sil.

Použitý kotevní materiál musí být chráněn vůči korozi. Způsob ochrany musí být adekvátní vůči možným povětrnostním vlivům v dané lokalitě.

Minimální počet kotvicích otvorů je 5. V případě potřeby je možné dodat více otvorů.

Výrobce neodpovídá za důsledky spojené s nevhodným, či nedostatečným ukotvením do okolních nosných konstrukcí.

Vzhledem k různorodosti okolních konstrukcí není kotevní materiál součástí dodávky a výrobce neodpovídá za špatně zvolený kotevní materiál.

V případě potřeby či nejasností doporučujeme kontaktovat projektanta / statika.

Kotvené strany

možnost kotvení po stranách SA / SB / SC / SD



Schéma základního rozmístění kotevních otvorů v obvodovém rámu

Schéma rozmístění otvorů platí pro všechny strany pergoly

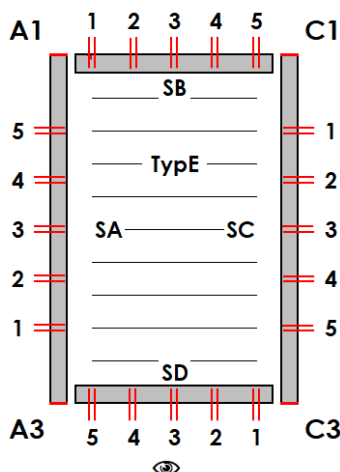
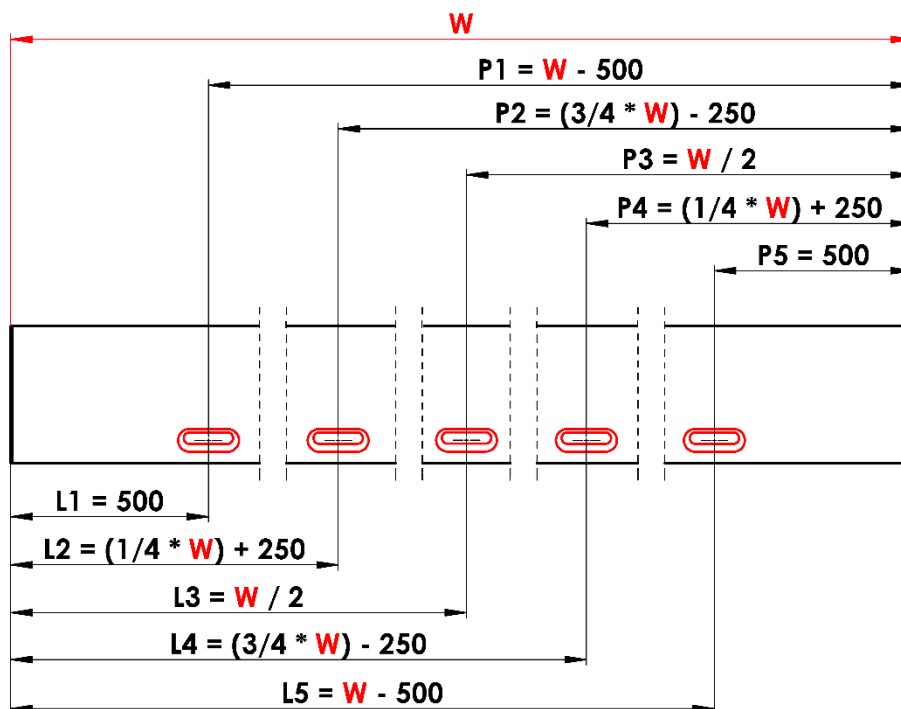

W - Šířka pergoly nebo Délka pergoly

Detail kotevního otvoru

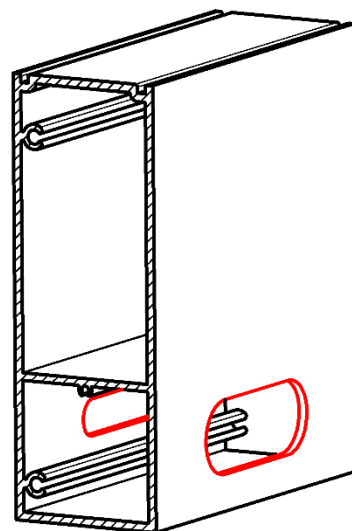
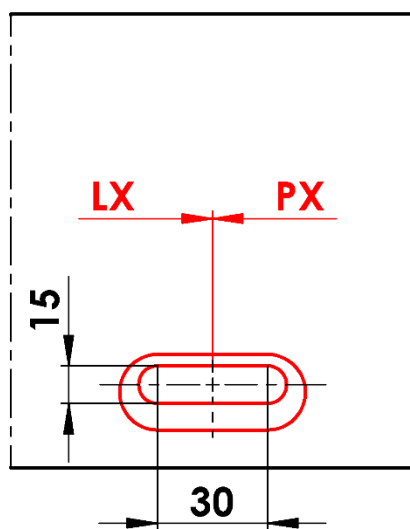
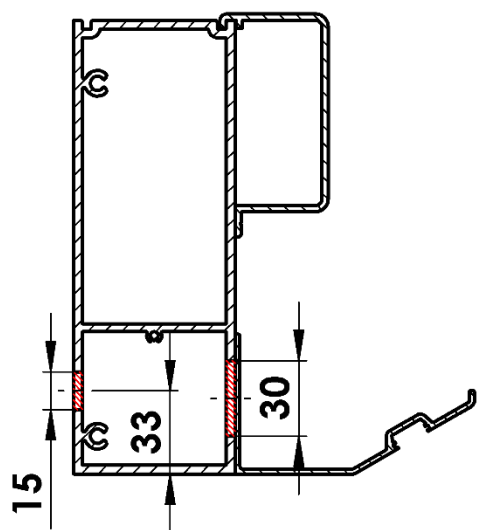

Stojky – Základní informace

Stojka tvoří základní nosný prvek pergoly. Přenáší zatížení střechy přes patku do kotevního místa. Kotevní místo musí být dostatečně nosně dimenzováno, aby uneslo veškeré zatížení, které do něj přenáší patka stojky. Spojovací materiál pro spojení patky stojky a kotevního místa musí být dostatečně dimenzován pro přenesení všech zátěžových sil. Použitý kotevní materiál musí být chráněn vůči korozi. Způsob ochrany musí být adekvátní vůči možným povětrnostním vlivům v dané lokalitě.

Vzhledem k různorodosti kotevních míst není kotevní materiál součástí dodávky a výrobce neodpovídá za špatně zvolený kotevní materiál.

Do stojky je možné kotvit pouze vodící screenové rolety, nebo posuvné stěny dodávané výhradně výrobcem pergoly.

Umístění stojek a jejich posun

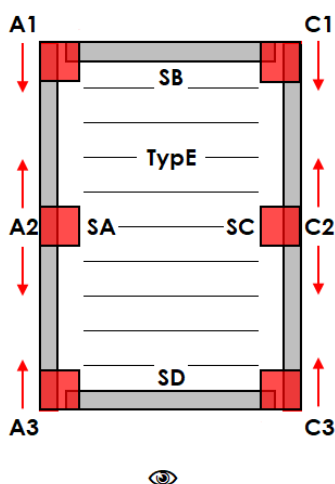

Posunutí „Z“ rohových stojek po délce:

- typ ontáže A, B, D:

stojky A1 / A3 / C1 / C3:

min 255 mm / max 1055 mm

Posunutí „Y“ středových stojek po délce:

- od počátku strany SB:
- od počátku strany SD:

stojky A2 / C2
stojky A2 / C2

Dle schémat pro jednotlivé nosnosti
Dle schémat pro jednotlivé nosnosti

Podchozí výška „H“

- typ ontáže A, B, D:

stojky A1 / A2 / A3 / C1 / C2 / C3

min 500 mm / max 3000 mm

Posunutí „Z“ rohových stojek se zadává vždy od vnějšího okraje pergoly po osu stojky Posunutí „Y“ středové stojky A2 se zadává vždy od vnějšího okraje strany SB po osu této stojky Posunutí „Y“ středové stojky C2 se zadává vždy od vnějšího okraje strany SB po osu této stojky

Podchozí výška „H“ stojek se zadává vždy od spodní hrany obvodového rámu po rovinu kotevního místa

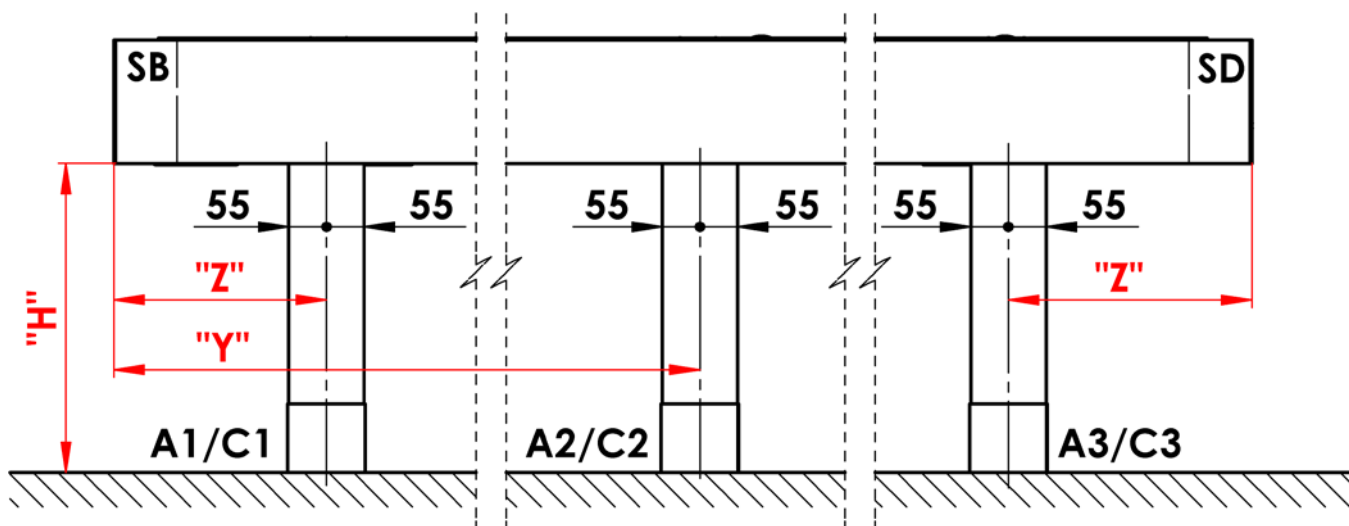

Stojky – patky

PATKA SKRYTÁ

Kotevní díry pro spojovací materiál jsou skryty v půdorysu stojky.

Dolní konec stojky s přístupem ke kotevním dířům je překryt plechovým lemem. Patka stojky umožňuje dodatečné seřízení podchozí výšky „H“ o +20/-10 mm.

Základ pro kotvení patky není součástí nabídky a dodávky řešení. Realizaci základu s ohledem na konkrétní terénní podmínky musí řešit každý vlastník individuálně ve spolupráci s autorizovanou osobou (architekt, stavební firma, atp...)

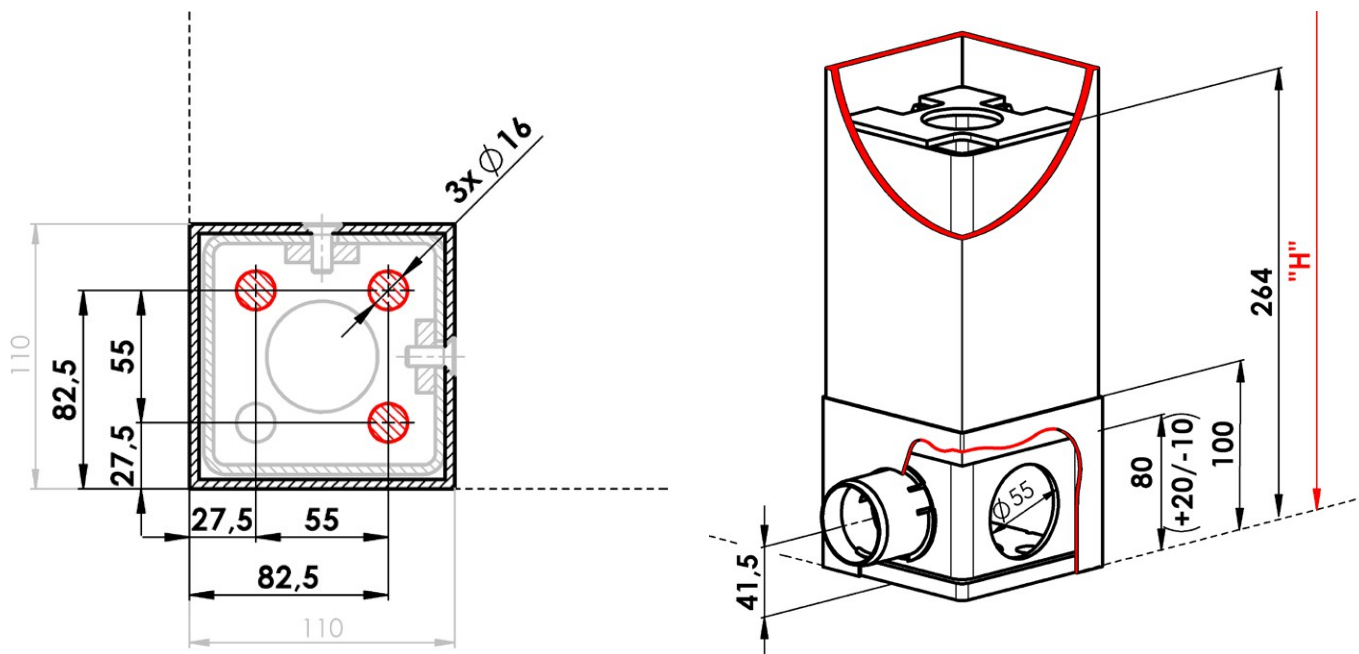

PATKA ROZŠÍŘENÁ

Kotevní díry pro spojovací materiál jsou pohledově přiznány vně půdorysu stojky. Dolní konec stojky je překryt plechovým lemem.

Patka stojky umožňuje dodatečné seřízení podchozí výšky „H“ o +20/-10 mm.

Základ pro kotvení patky není součástí nabídky a dodávky řešení. Realizaci základu s ohledem na konkrétní terénní podmínky musí řešit každý vlastník individuálně ve spolupráci s autorizovanou osobou (architekt, stavební firma, atp...)

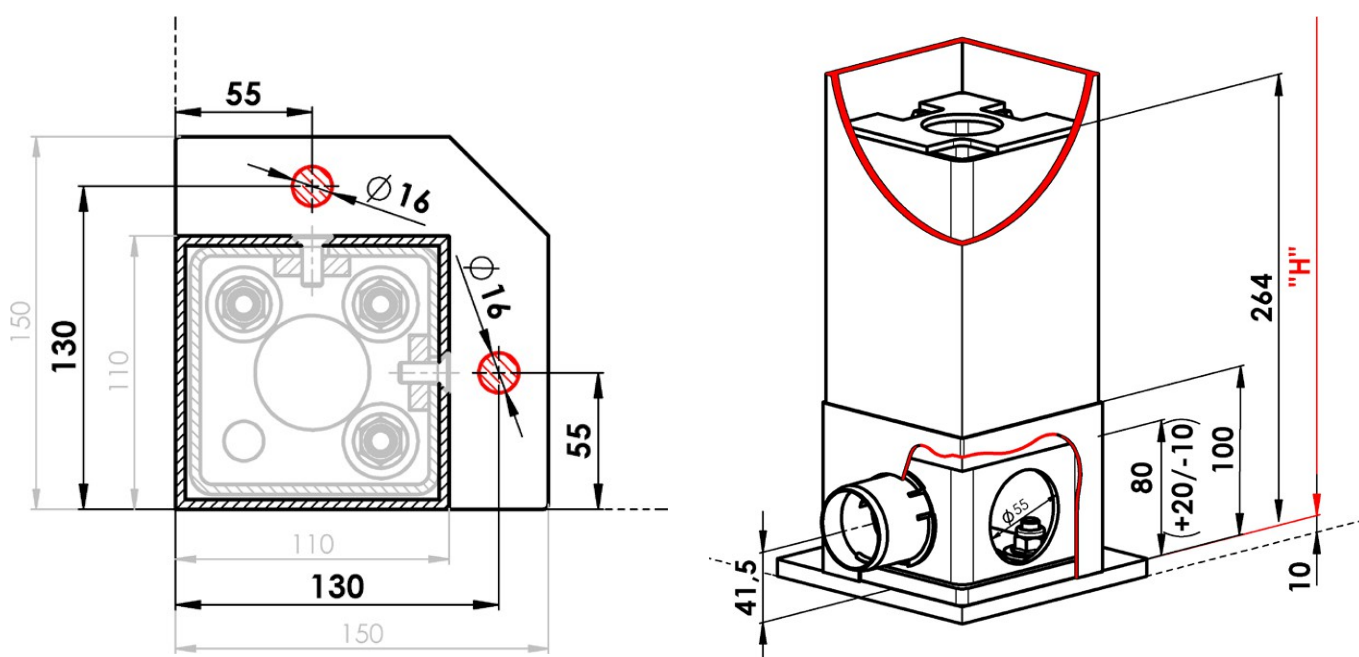

Odvodňovací systém

Základní informace

Carport je vybaven systémem pro odvod dešťové vody. Voda stéká ze střechy do okapových žlabů, které jsou umístěny uvnitř carportu, okolo obvodového rámu carportu. Ze žlabu pak voda vtéká do k tomu určených stojek. Z paty stojky voda vytéká odtokem (viz. níže).

Carport je otevřená venkovní konstrukce s omezenou ochranou proti dešti. Bližší informace naleznete v kapitole: Základní specifikace – Odolnost proti vodě.

Střecha carportu je spádována.

Minimální množství odtoků umístěných vždy na spádové straně střechy:

Plocha carpotu	Počet odtoků
do 12 m ²	1
do 24 m ²	2
do 36 m ²	3
do 49 m ²	3

Každou stojku carportu je možno vybavit odtokem. Maximální množství odtoku je limitováno pouze množstvím stojek.

Vyobrazení směru proudění vody konstrukcí carportu

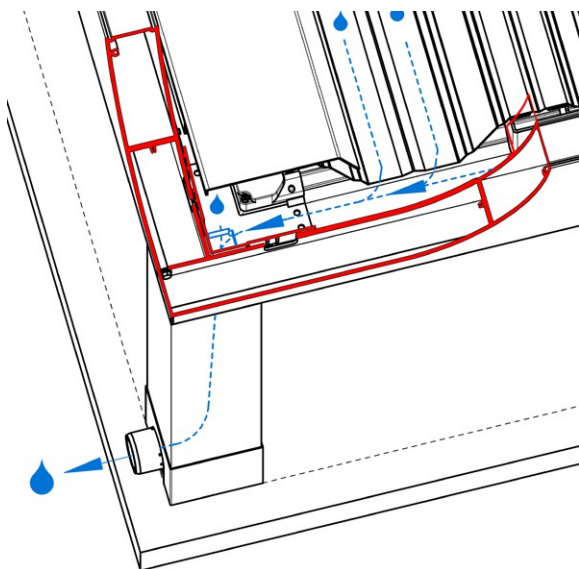

Směr proudění vody do stojky s odtokem umístěným mimo roh carportu

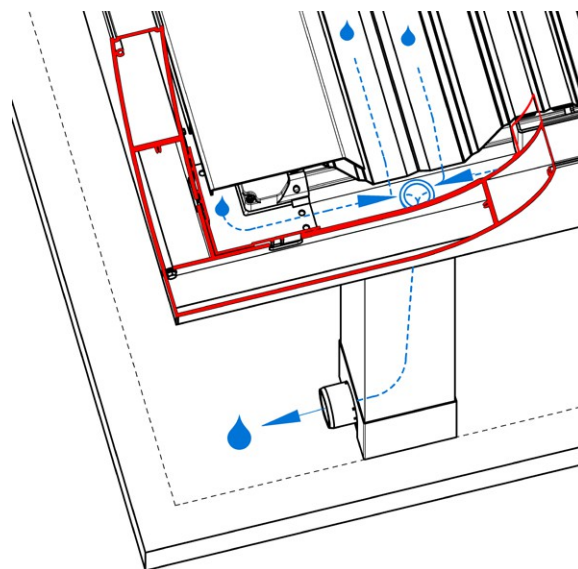

Směr proudění vody do stojky s odtokem umístěným v rohu carportu

Odtoky stojkou

Neřízený odtok (obdélníkový otvor)

- Vyústění svodové hadice je nasměřováno ven z carportu
- Hadice má volný konec
- Hadice končí těsně za plechovým lemem uvnitř stojky
- Voda volně vytéká obdélníkovým otvorem v plechovém lemu
- Délka hadice = „H“ + min 300 mm

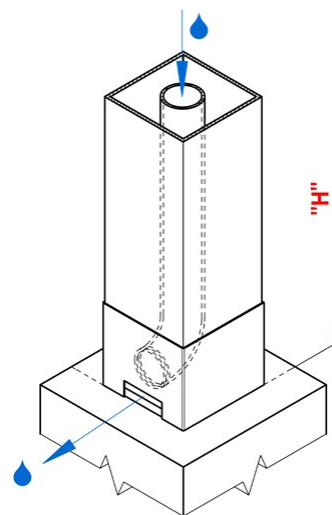

Řízený odtok (půlkulatý otvor)

- Vyústění svodové hadice je vyvedeno směrem ven z carportu
- Hadice je zakončena plastovým nátrubkem
- Hadice s nátrubkem je zakončena vně plechového lemu
- Voda volně vytéká plastovým nátrubkem
- Na plastový nátrubek může být nasazena odpadní trubka DN50 (není součástí dodávky)
- Délka hadice = „H“ + min 300 mm

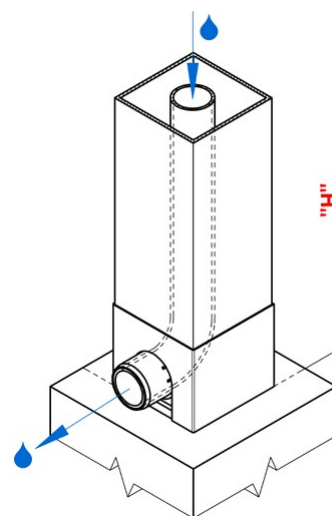

Odtok mimo lem (plný lem)

- Tento odtok je primárně určen pro případy, kdy je patka ukotvena pod úroveň finálního terénu a další napojení svodové hadice je řešeno pod úrovní finálního terénu
- Vyústění svodové hadice je vyvedeno směrem ven z carportu
- Hadice má volný konec
- Délka hadice = „H“ + min 300 mm

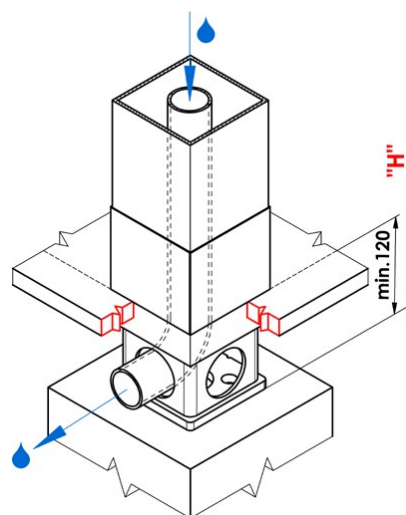

Osvětlení

Carport může být osvětlen z vnitřní strany LED osvětlením, umístěným v drážce okapového profilu a překrytým světelným difuzorem.

Barva osvětlení:

- Denní bílá

Umístění osvětlení:

1) Po délce

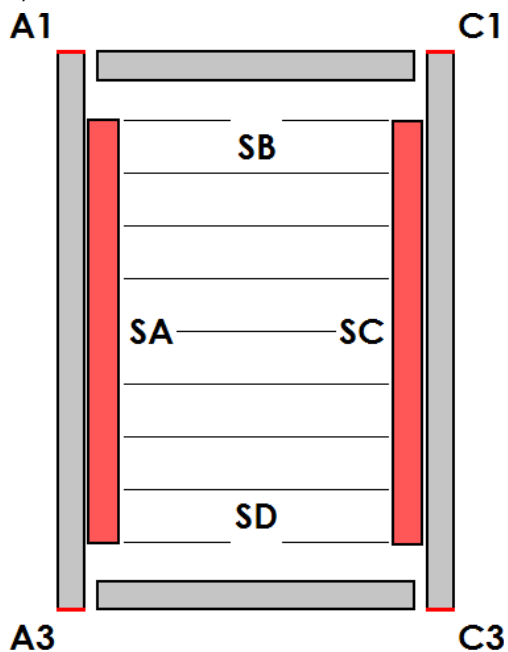

2) Po šířce

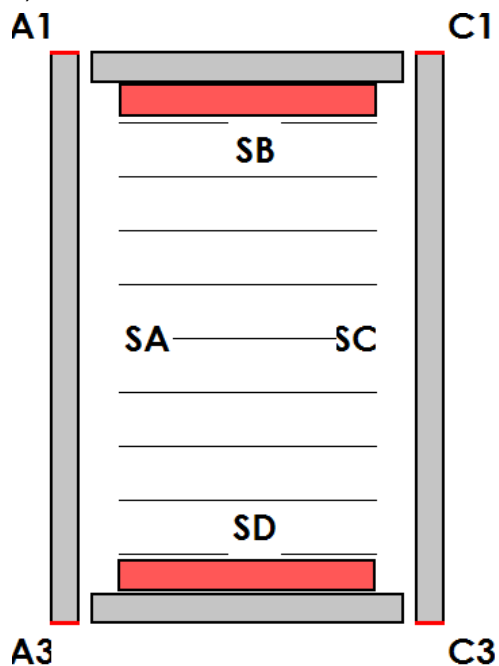

3) Po délce i šířce

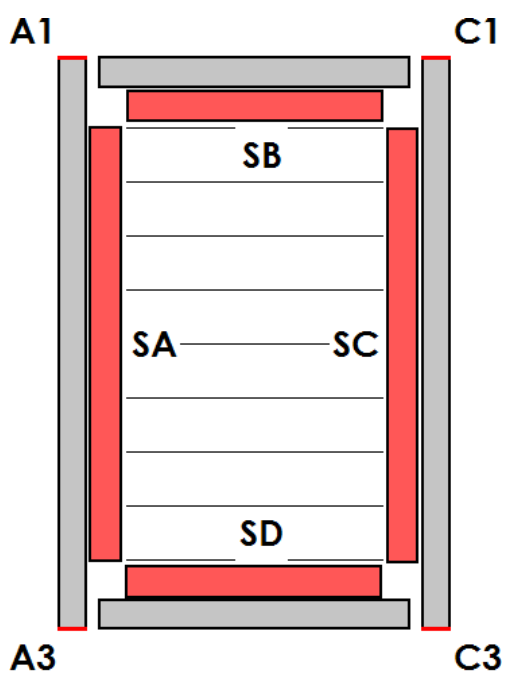

Přístupový bod

Slouží k přístupu pro připojení elektroinstalace pergoly s přívodním napájením. Přes tento bod se také provádí servisní práce na pohonu a elektroinstalaci pergoly.

Přístupový bod z čela

- Potřebný přístup přes krytku umístěnou v čelní straně profilu na zvolené straně.
- Před krytkou je nutné zachovat manipulační prostor min. 700 mm.
- Tento prostor musí zůstat přístupný i po montáži.

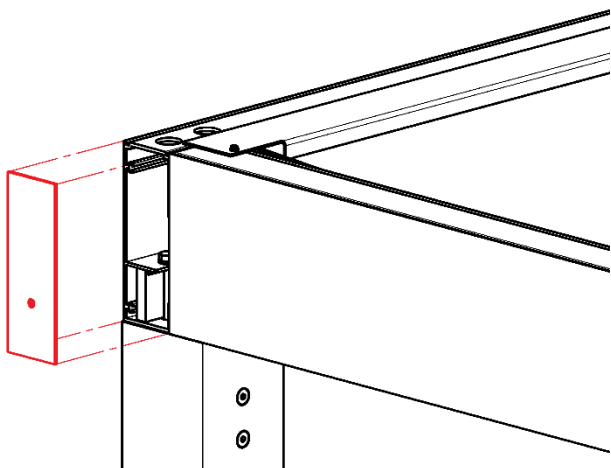

Pomocný přístupový bod

- Potřebný přístup přes krytku a otvor umístěnou v horní straně profilu na zvolené straně.
- Nad krytkou je nutné zachovat manipulační prostor min. 700 mm
- Tento prostor musí zůstat přístupný i po montáži.

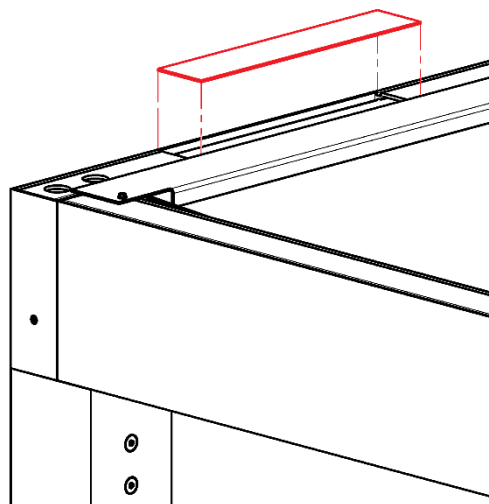

Volitelné příslušenství

Překrývací plechy

Jedná se o klempířský prvek, kterým jsou překryty stavební mezery mezi carportem a okolní stavbou.

Plechys jsou vyráběny na požadovanou délku, max. délka jednoho plechu je 4000 mm, materiál Al.

Odstín lakování plechu je možno zvolit standardně dle vzorníku ARTOSI, nebo ostatní odstíny RAL za příplatek.

Plechys nejsou součástí carportu, jedná se o volitelné příslušenství a je nutno je objednat zvlášť.

Výrobce neodpovídá za chyby vzniklé v důsledku špatného zpracování carportu do okolních staveb.

Plech PG PK_01

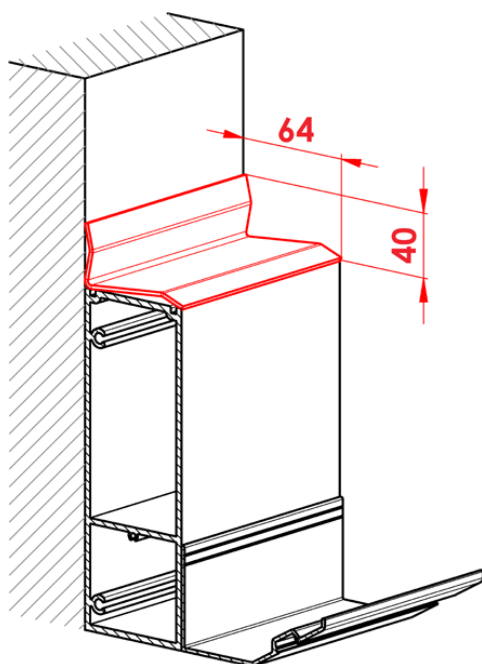

Plech PG PK_01/1

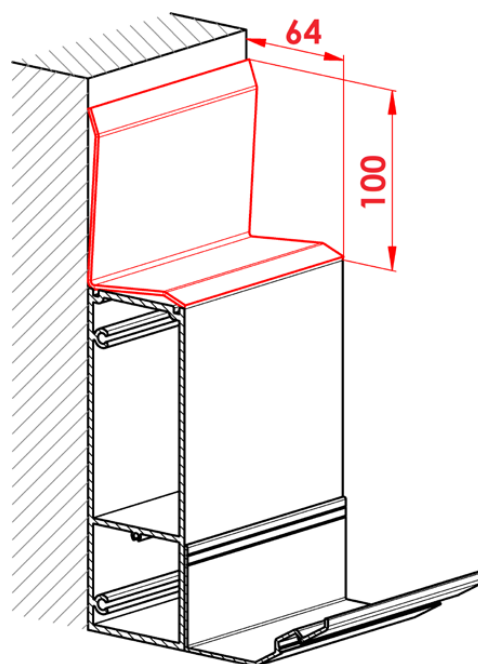

Plech PG PK_02

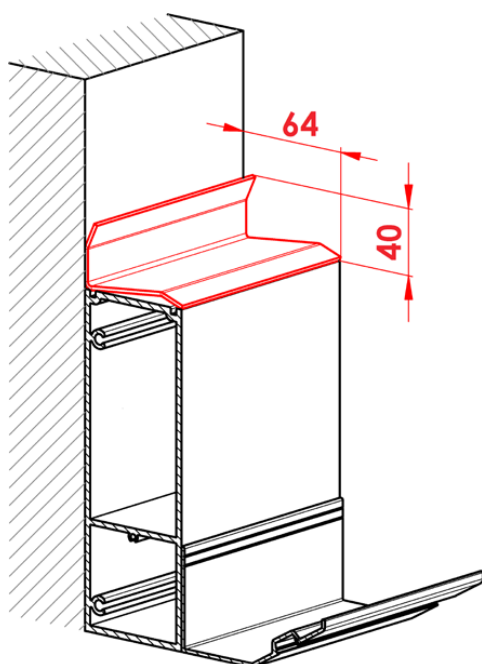

Plech PG PK_02/1

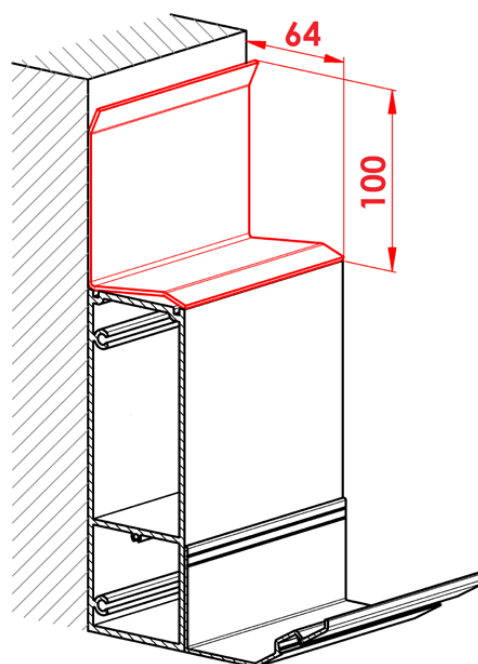

Plech PG PK_03

Rozměr A je volitelný
Min. 25 mm, Max 300 mm

Rozměr B je volitelný
Min. 25 mm, max 300 mm

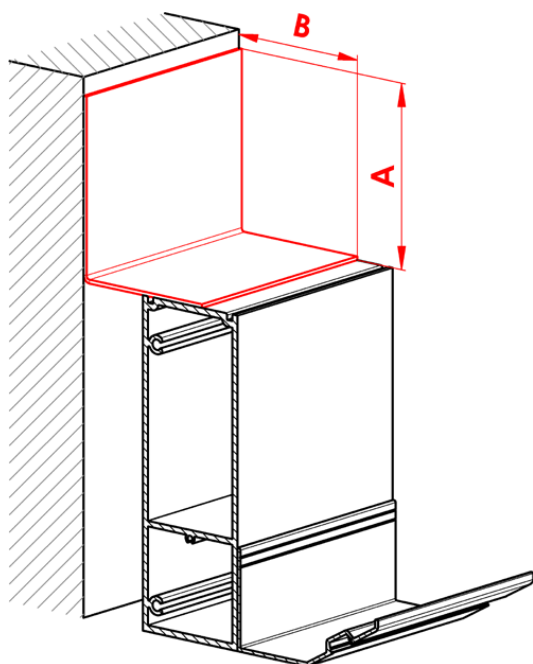
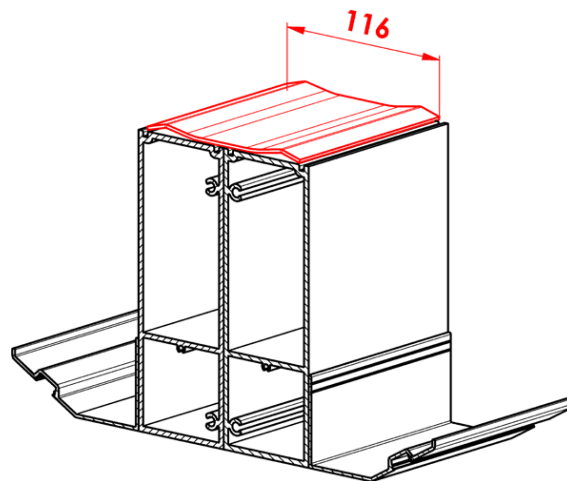
**Plech PG PK_04****Údržba a bezpečnostní pokyny****Údržba**

V zájmu uchování výrobku v perfektních provozních a bezpečnostních podmínkách, postupujte následovně:

- alespoň dvakrát ročně (na jaře a před zimou) vizuálně zkontrolujte nosnou konstrukci. Pokud je to nutné, vyčistěte povrch hliníkových profilů od nečistot, prachu a smogu. K čištění používejte měkčený vlhčený hadřík. Silné znečištění může být odstraněno běžnými čisticími prostředky na lakované povrchy automobilů. Na očištění konstrukce nepoužívejte agresivní čisticí prostředky jako organická ředidla, rozpouštědla, čisticí pasty a písky a silné alkalické čisticí prostředky
- alespoň dvakrát ročně (na jaře a před zimou) zkontrolujte utažení všech šroubů a spojovacích prvků
- průběžně odstraňovat hrubé nečistoty jako větve ze střechy carportu.
- průběžně kontrolovat a čistit odtokové kanálky, zejména od listí, aby nedocházelo k jejich ucpání.

**Bezpečnostní pokyny**

- Je-li carport vybaven stínící technikou, tak ji v případě nepříznivého počasí vytáhněte do horní polohy.
- Je-li carport vybaven stínící technikou, nedovolte dětem, aby si hrály s ovládacím zařízením.
- Pravidelně kontrolujte carport, zda nedošlo k nějakému poškození.
- V případě zjištění závady nebo poruchy kontaktujte svého dodavatele systému!!!
- Z důvodu neustálého zdokonalování produktu nemusí technické informace uvedené v tomto návodu odpovídat skutečnému stavu dodaného carportu.



ISOTRA a.s.

Bílavecká 2411/1, 746 01 Opava

Tel.: **+420 553 685 111**

E-mail: isotra@isotra.cz

www.isotra.cz

Vydání 11/2025

ISOTRA Partner

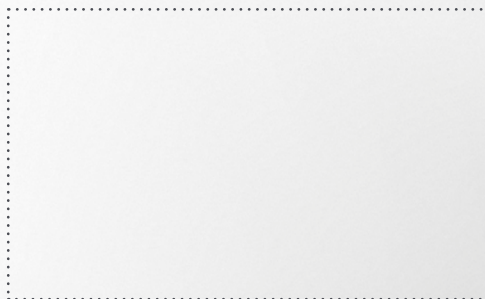

... chrání vaše soukromí.